

中防 スロッター SLP-220

2, 機械の仕様

| | | | |
|--------------------|-----------|---------|-----------------|
| 最大行程 | mm | | 220 |
| 主軸回転数 | RPM | | |
| | | 50Hz | 22, 36, 51, 90 |
| | | 60Hz | 26, 43, 61, 108 |
| ラムの傾斜角度 | 度 | ... 左右各 | 15 |
| ラムの上下調整 | mm | | 270 |
| 刃物台の旋回 | 度 | ... 左右各 | 90 |
| バイト取付面とコラムとの距離 | mm | | 525 |
| ラムガイド下端とテーブル上面との距離 | mm | | 380 |
| テーブルの直径 | mm | | 450 |
| テーブルの溝の幅 | mm | | 18 |
| テーブルの前後移動距離 | mm | | 420 |
| テーブルの左右移動距離 | mm | | 420 |
| テーブルの自動刻み送り量 | mm/毎ストローク | ... | 0.03~0.4 |
| 電動機出力 | P | | 4 |
| | KW | | 3.7 |
| 正味重量 | Kg | | 2000 |

標準附属品

| | | | |
|------|---|-------|---|
| 分解工具 | 式 | | 1 |
|------|---|-------|---|

特別附属品

| | | | |
|----------------|---|-------|---|
| テーブル割出し装置 | 式 | | 1 |
| ラム停止位置設定装置 | 式 | | 1 |
| 零カット装置 | 式 | | 1 |
| 切削油装置 | 式 | | 1 |
| スロッターチャック # 12 | 式 | | 1 |
| スロッターバイト | 式 | | 1 |

3, 機械の主要寸法図

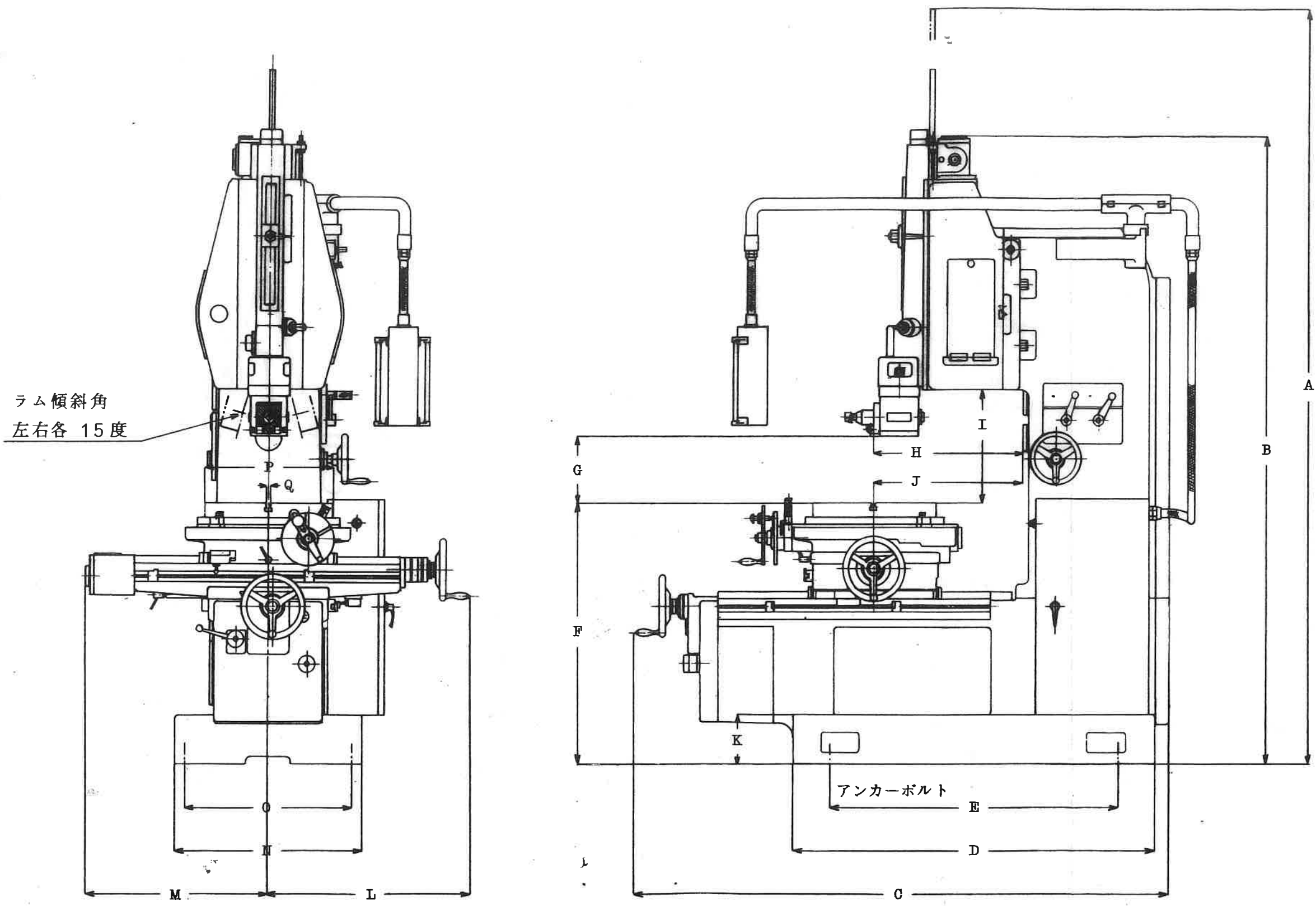

| A | B | C | D | E | F | G | | H | I | J | | K | L | M | N | O | P | Q |
|------|------|------|------|------|-----|----|-----|-----|-----|-----|-----|-----|-----|-----|-----|-----|-----|----|
| | | | | | | 最小 | 最大 | | | 最小 | 最大 | | | | | | | |
| 2630 | 2175 | 1920 | 1290 | 1020 | 910 | 20 | 510 | 525 | 380 | 375 | 795 | 170 | 725 | 640 | 660 | 590 | 450 | 18 |